

**Präzisions-Drehdornpressen in robuster und solider Bauart.
Für mechanische Werkstätten und Reparaturbetriebe**

- Zum Ein- und Auspressen von Lagern, Dornen, Büchsen, Spindeln, Stiften
- Stabile Konstruktion
- Körper aus hochwertigem Grauguss
- Variabel einstellbare Hebelstange
- 4-fach positionierbare Grundplatte
- Zum Befestigen auf einer Werkbank
- 3 verschiedene Ausführungen

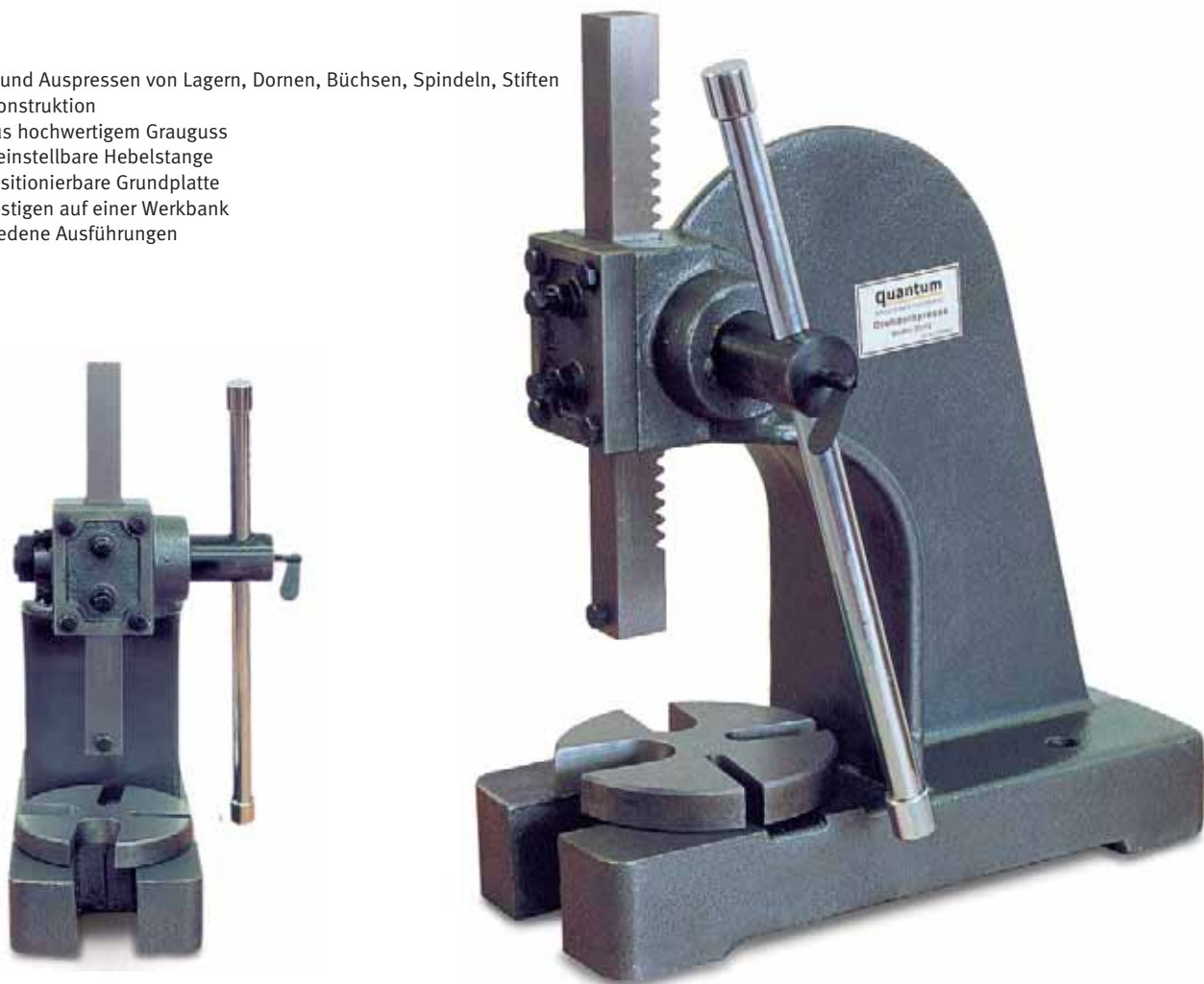

| Modell | DDP 1 | DDP 2 | DDP 3 |
|--|---|--------------------|--------------------|
| Artikel-Nr. | 335 9001 | 335 9002 | 335 9003 |
| € zzgl. MwSt. | 69,00 | 135,00 | 219,00 |
| Technische Daten | | | |
| Werkstückhöhe max. | 123 mm | 195 mm | 310 mm |
| Ausladung | 95 mm | 135 mm | 160 mm |
| Abmessungen | | | |
| Länge x Breite x Höhe | 270 x 130 x 325 mm | 430 x 175 x 445 mm | 455 x 205 x 575 mm |
| Stößelgröße (L x B x H) | 25 x 25 x 245 mm | 31 x 31 x 336 mm | 40 x 40 x 455 mm |
| Aufnahmebohrung für Werkzeug im Stößel | Ø 10 mm; 26 tief | Ø 13 mm; 28 tief | Ø 13 mm; 32 tief |
| Gewicht | 16 kg | 38 kg | 67 kg |
| Lieferumfang | Hebelarm 4-fach positionierbare Platte | | |

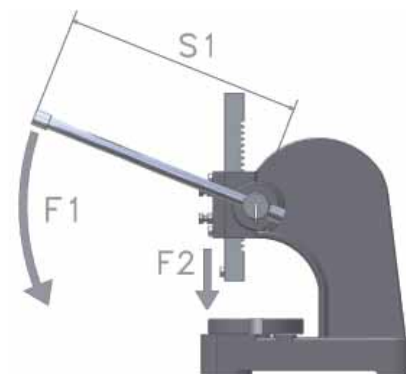

| Kraftauswirkung | | DDP 1 | | | DDP 2 | | | DDP 3 | | |
|-----------------|----|--------------------|--------------------|----------------------|--------------------|----------------------|----------------------|--------------------|--------------------|----------------------|
| | | Handkraft | F1 | 392,4 N (40 kg) | 490,5 N (50 kg) | 589 N (60 Kg) | 392,4 N (40 kg) | 490,5 N (50 kg) | 589 N (60 Kg) | 392,4 N (40 kg) |
| Länge Hebelarm | S1 | 305 mm | | | 405 mm | | | 540 mm | | |
| Kraftauswirkung | F2 | 7480 N (763 Kg) | 9350 N (935 kg) | 11220 N (1143 kg) | 8364 N (853 kg) | 10455 N (1065 kg) | 12555 N (1280 kg) | 7705 N (786 kg) | 9632 N (982 kg) | 11566 N (1179 kg) |