



## BMBS 350 x 400 CNC-DG-F

Vollautomatische Bügel-Metallbandsäge  
für Gehrungsschnitte von  $-45^{\circ}$  bis  $+45^{\circ}$   
mit Frequenzumrichter

**Automatisch**



Kühlsystem an den Sägebandführungen,  
automatische Sägebandspannung



Serienmäßig mit digitaler Winkelanzeige



Werkstückrutsche serienmäßig



Sägearm um  $25^{\circ}$  geneigt, dadurch längere  
Standzeit des Sägebandes

## BMBS 350 x 400 CNC-DG-F - vollautomatische Bügel-Metallbandsäge mit Frequenzumrichter für Gehrungsschnitte von $-45^\circ$ bis $+45^\circ$

- konzipiert für den industriellen Einsatz
- zum Sägen von z.B. Edelstahl, Werkzeugstahl, Hohlprofilen und Vollmaterialien
- äußerst stabiler und robuster Aufbau
- Maschinenantrieb mit wartungsarmen, ölgeschmiertem Schneckengetriebe
- mit robustem Drehstrommotor
- Motor mit Überlastschutz ausgestattet
- serienmäßig mit Frequenzumrichter: erlaubt die stufenlose Einstellung der Sägebandgeschwindigkeit von 20 - 100 m/Min.
- Sägebandführung mit einstellbaren Hartmetallplättchen
- Reinigungsbürste zur selbsttätigen Reinigung des Sägebandes
- zum Sägen von Werkstücklängen bis max. 3,2 m im Automatikbetrieb
- serienmäßig mit digitaler Winkelanzeige

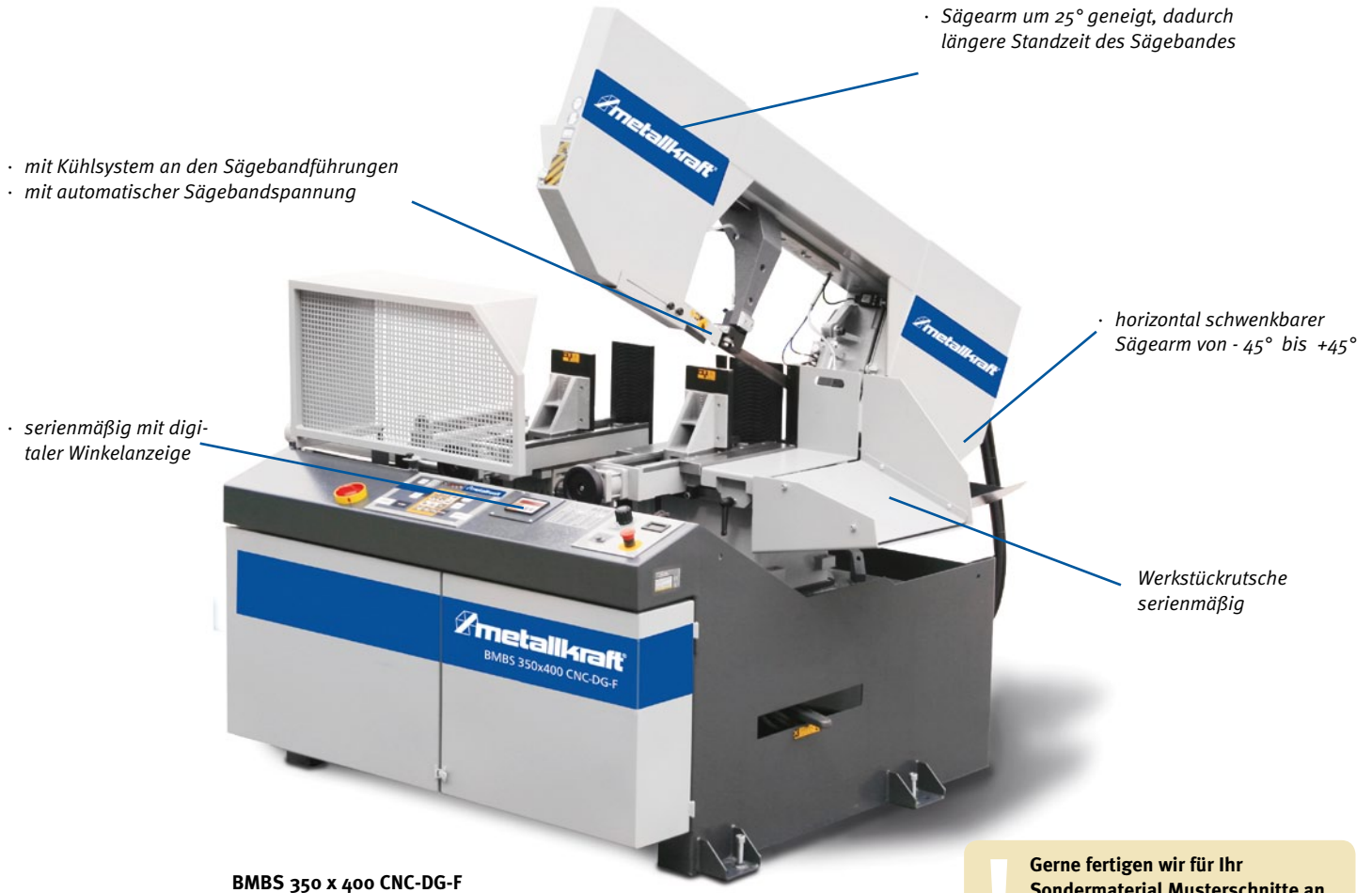

### Automatisch

<b>Modell</b>	<b>BMBS 350 x 400 CNC-DG-F</b>
Artikel-Nr.	369 0004
€ zzgl. MwSt.	<b>19.139,00</b>

#### Technische Daten

Motorleistung 400 V / 50 Hz	3,0 kW
Geschwindigkeitsstufen	stufenlos
Sägebandgeschwindigkeiten	20-100 m/Min.
Sägebandabmessungen	4520 x 34 x 1,1 mm
Stellfläche (L x B max. x H max)	2300 x 2350 x 2500 mm
Tischhöhe Materialzufuhr	940 mm
Gewicht	1325 kg

#### Lieferumfang

- Werkstückrutsche
- Sägeband
- Bedienwerkzeug

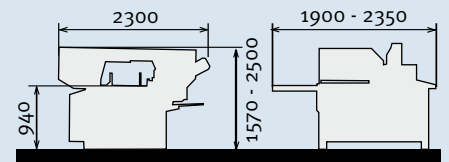

Abmessung BMBS 350 x 400 CNC-DG-F

#### Schnittkapazitäten

mm	$0^\circ$	$45^\circ$	$45^\circ$	$\begin{matrix} b \\ a \times b \end{matrix}$
	350	320	320	X
	250 *	180 *	180 *	X
	400 x 350	330 x 120	330 x 120	400 x 210
	400 x 350	260 x 350	210 x 350	400 x 210

\*empfohlener Wert bei Vollmaterial

Eine ausführliche Erklärung der Steuerungen finden Sie im Metalkraft Hauptkatalog auf den Seiten 161 - 163.

## Zubehör für BMBS 350 x 400 CNC-DG-F

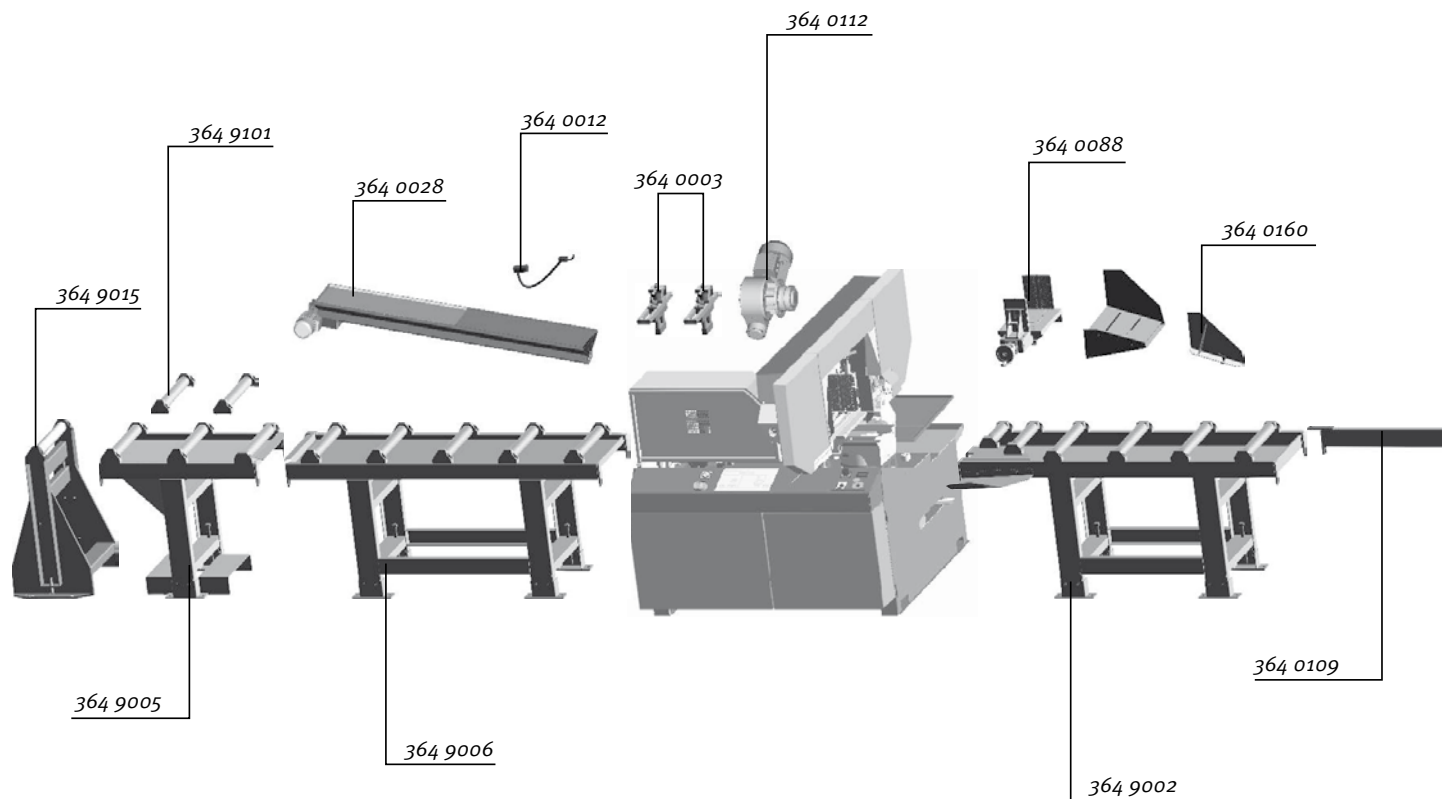

Bei Bestellung einer Rollenbahn immer angeben, ob als Zu- oder Abfuhrrollenbahn gewünscht

Optional-Zubehör (nur ab Werk lieferbar)	Artikel-Nr.	€ zzgl. MwSt.
hydraulische Bündelspanvorrichtung	364 0003	949,00
Druckbegrenzer Schraubstock	364 0005	709,00
Späneförderer	364 0028	959,00
Mikro-Sprühsystem	364 0010	889,00
Schraubstock hinter dem Schnitt	364 0088	1.299,00
Arbeitsplatzbeleuchtung	364 0012	205,00
<b>Zubehör</b>		
Ersatzbürste	364 0008	8,90
seitliche Führung für Werkstückrutsche	364 0160	33,00
Werkstückbehälter	364 0062	309,00
Spänebehälter	364 0063	289,00
Fahrvorrichtung für Späne- und Werkstückbehälter	364 0065	69,00
Motor + Getriebe zum Schneiden von Aluminium (30-250 m/min)	364 0112	765,00
<b>Rollenbahnen 450 mm (inkl. Beinen und Verbindungsadapter)</b>		
Abfuhrrollenbahn für 60° Schnitte zwischen Säge und Rollenbahn inkl. Anschlussplatte	364 9002	1.095,00
Abfuhrrollenbahn motorisch für 60° Schnitte zwischen Säge und Rollenbahn inkl. Anschlussplatte	364 9010	4.109,00
1000 x 450 mm Rollenbahn, 1000 kg/m	364 9005	635,00
2000 x 450 mm Rollenbahn, 1000 kg/m	364 9006	1.029,00
2000 x 450 mm Rollenbahn motorisch, 1000 kg/m	364 9007	4.039,00
2000 x 450 mm Verlängerung Rollenbahn motorisch, 1000 kg/m	364 9009	1.439,00

Zubehör Rollenbahnen 450 mm	Artikel-Nr.	€ zzgl. MwSt.
seitliche Führungsrolle, starr	364 9011	175,00
seitliche Führungsrolle, beweglich <sup>1)</sup>	364 9013	125,00
Rollenbock, höhenverstellbar, Breite 450 mm, Tragekapazität 700 kg	364 9015	539,00
1 m Anschlag fix mit Messeinteilung	364 9128	409,00
2 m Anschlag fix mit Messeinteilung	364 9129	619,00
1 m Anschlag mit digitaler Messanzeige	364 9124	1.299,00
2 m Anschlag mit digitaler Messanzeige	364 9125	1.509,00
Anschlag elektromechanisch für Rollenbahn motorisch	364 9122	1.369,00
Anschlag elektromechanisch für Rollenbahn motorisch mit digitaler Messanzeige	364 9123	2.259,00
2 m Verlängerung für Anschlag mit Messeinrichtung	364 9048	275,00
2 m Verlängerung für Anschlag mit digitaler Messanzeige	364 9051	409,00
Zusatzrolle 450 mm	364 9101	139,00
Verlängerung für Rollentisch	364 0109	149,00
<b>Sägebänder</b>		
4520 x 34 x 1,1 mm 3-4 ZpZ	365 5001	59,00
4520 x 34 x 1,1 mm 2-3 ZpZ	365 5101	59,00
4520 x 34 x 1,1 mm 5-8 ZpZ	365 5201	55,00

<sup>1)</sup> setzt seitliche Führungsrolle 200 mm, starr Art.-Nr. 364 9011 voraus

Interesse an weiteren Produkten?



[www.aircraft-kompressoren.de](http://www.aircraft-kompressoren.de)



[www.optimum-maschinen.de](http://www.optimum-maschinen.de)



[www.schweisskraft.de](http://www.schweisskraft.de)



[www.holzwerk.de](http://www.holzwerk.de)



[www.unicraft.de](http://www.unicraft.de)

- Mit Erscheinen dieses Preiskataloges werden alle bisherigen Listen ungültig.
- Preise sind unverbindliche Preisempfehlungen, freibleibend, in €, zzgl. der gesetzlich gültigen MwSt., zzgl. Verpackungs-, Versand-, Transport-, Entlade-, Aufbau- und ggf. Einweisungskosten.
- Für Druckfehler, Irrtümer oder fehlerhafte Darstellung wird nicht gehaftet.
- Technische und optische Änderungen sind vorbehalten.
- Abb. teilweise mit optionalem Zubehör
- Die Lieferung erfolgt ausschließlich nach unseren Lieferungs- und Zahlungsbedingungen.

**Vertrieb Deutschland:**  
**Metallkraft Metallbearbeitungsmaschinen**  
Dr.-Robert-Pfleger-Str. 26  
D-96103 Hallstadt/Bamberg  
Tel. (09 51) 96 555 - 0  
Fax (09 51) 96 555 - 55  
email: [info@metallkraft-maschinen.de](mailto:info@metallkraft-maschinen.de)

- Der Verkauf erfolgt über den Fachhandel.
- Die Ware bleibt bis zur vollständigen Bezahlung unser Eigentum.
- Bei Weiterveräußerung an Dritte bleibt unser Eigentumsvorbehalt bestehen.
- Im gewerblichen Bereich gelten die gesetzlichen Garantiebestimmungen.
- Vervielfältigung und Nachdruck auf jede Weise, auch auszugsweise, bedürfen immer unserer schriftlichen Genehmigung.

**Produktion und Vertrieb Österreich:**  
**AIRCRAFT Kompressorenbau GmbH**  
Gewerbstrasse Ost 6 · A - 4921 Hohenzell  
Tel.: ++43 (0) 77 52 - 70 929-0  
Fax : ++43 (0) 77 52 - 70 929-99  
e-mail: [info@aircraft.at](mailto:info@aircraft.at)  
[www.aircraft.at](http://www.aircraft.at)

Ihr Fachhändler:

[www.metallkraft.de](http://www.metallkraft.de)