



BMBS 290 x 290 CNC-F

Vollautomatische, CNC-gesteuerte Bügel-
Metallbandsäge mit Frequenzumrichter

Automatisch



Kühlsystem an den Sägebandführungen,
welche mit einstellbaren Hartmetallplättchen
ausgestattet sind



Sägearm um 25° geneigt, dadurch längere
Standzeit des Sägebandes



Maschinenantrieb mit wartungsarmen,
ölgeschmierten Schneckengetriebe;
robuster Drehstrommotor mit Überlastschutz



Schraubstock mit Schwalbenschwanzführung
und Schnellspaneinrichtung gleicht Uneben-
heiten des zu sägenden Materials aus

BMBS 290 x 290 CNC-F - vollautomatische, CNC-gesteuerte Bügel-Metallbandsäge mit Frequenzumrichter

- konzipiert für den kraftvollen Vertikalschnitt in der industriellen Serienproduktion
- zum Sägen von z.B. Edelstahl, Werkzeugstahl, Profilen und Vollmaterialien
- äußerst stabiler und robuster Aufbau
- Mikroschalter steuern die obere und untere Endstellung des Sägearms
- perfekte Zuführung des Werkstücks durch hydraulisch bewegten Schraubstock
- zum Sägen von Werkstücklängen bis max. 3,2 m im Automatik-Betrieb
- hydraulisch gesteuertes System für beide Schraubstöcke, die Bewegung der Materialzuführung und die Arbeitsschritte des Sägearms
- mit Bandspannungsüberwachung
- serienmäßig mit Frequenzumrichter zur stufenlosen Einstellung der Sägebandgeschwindigkeit von 20 - 100 m/Min.

- mit Kühlsystem an den Sägebandführungen
- Bandführung mit einstellbaren Hartmetallplättchen ausgestattet

- Sägearm um 25° geneigt, dadurch längere Standzeit des Sägebandes

- Schraubstock mit einstellbarer Schwalbenschwanzführung
- der Schraubstock für die Materialzuführung gleicht Unebenheiten des zu sägenden Materials aus

- Maschinenantrieb mit wartungsarmen, ölgeschmiertem Schneckengetriebe
- mit robustem Drehstrommotor
- Motor mit Überlastschutz ausgestattet





Lieferumfang

- Werkstückrutsche
- Sägeband
- Bedienwerkzeug

BMBS 290 x 290 CNC-F

Automatisch

 Eine ausführliche Erklärung der Steuerungen finden Sie auf den Seiten 161 - 163 im Metalkraft Hauptkatalog.

 Gerne fertigen wir für Ihr Sondermaterial Musterschnitte an. Fragen Sie bei uns an.





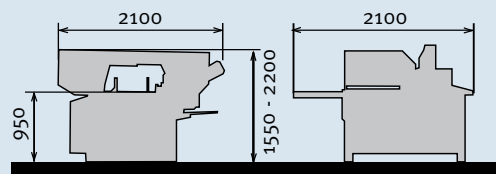

Modell	BMBS 290 x 290 CNC-F
Artikel-Nr.	369 0034
€ zzgl. MwSt.	14.199,00

Technische Daten	
Motorleistung 400 V / 50 Hz	2,2 kW
Geschwindigkeitsstufen	stufenlos
Sägebandgeschwindigkeiten	20 - 100 m/Min.
Sägebandabmessungen	3100 x 27 x 0,9 mm
Stellfläche (L x B x H max)	2100 x 2100 x 2200 mm
Tischhöhe Materialzufuhr	950 mm
Gewicht	760 kg
max. Vorschublänge bei 1 x Vorschub	515 mm
min. Restwerkstücklänge CNC-Betrieb	80 mm
min. Restwerkstücklänge man. Betrieb	50 mm



Abmessung BMBS 290 x 290 CNC-F

Schnittkapazitäten

mm	 0°	
	290	X
	150 *	X
	310 x 290	310 x 160
	310 x 290	310 x 160

* empfohlener Wert bei Vollmaterial

Zubehör für BMBS 290 x 290 CNC-F

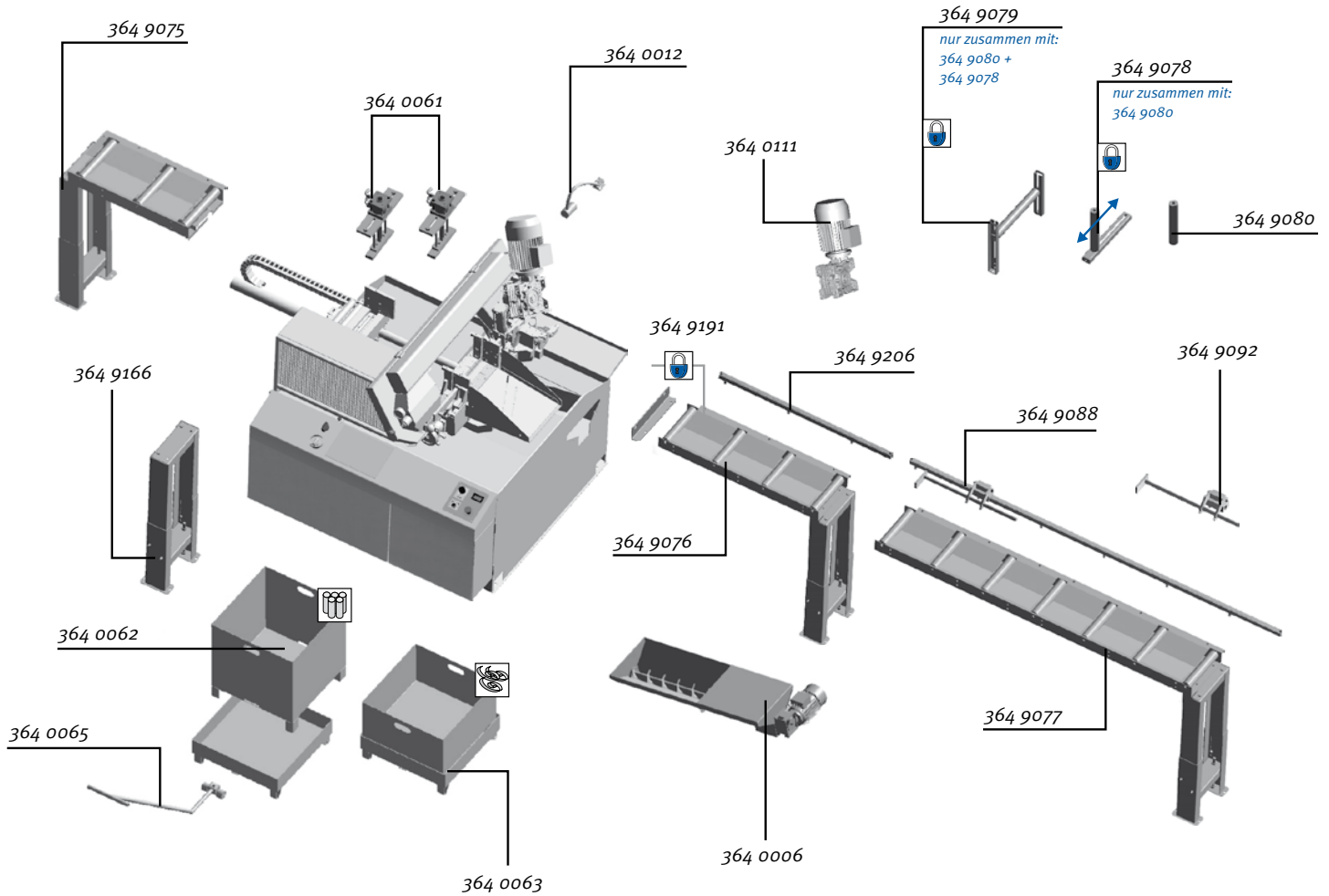

Bei Bestellung einer Rollenbahn immer angeben, ob als Zu- oder Abfuhrrollenbahn gewünscht

Optional-Zubehör (nur ab Werk lieferbar)

	Artikel-Nr.	€ zzgl. MwSt.
Druckbegrenzer Schraubstock	364 0059	709,00
Arbeitsplatzbeleuchtung	364 0012	205,00
Späneförderer	364 0006	799,00
hydraulische Bündelspannvorrichtung	364 0061	889,00
Mikro-Sprühsystem	364 0010	889,00
Schnittantaster	364 0200	209,00

Zubehör

Werkstückbehälter	364 0062	309,00
Spänebehälter	364 0063	289,00
Fahrvorrichtung für Spänebehälter und Werkstückbehälter	364 0065	69,00
seitliche Führung für Schnittgut	364 0115	35,00
Motor + Getriebe zum Schneiden von Aluminium (30-250 m/min)	364 0111	619,00

Sägebänder

3100 x 27 x 0,9 mm 3-4 ZpZ	365 5000	35,00
3100 x 27 x 0,9 mm 2-3 ZpZ	365 5100	35,00
3100 x 27 x 0,9 mm 5-8 ZpZ	365 5200	35,00

Rollenbahnen 290 mm

(inkl. Beinen und Verbindungsadapter)

	Artikel-Nr.	€ zzgl. MwSt.
700 x 290 mm Zufuhrrollenbahn	364 9075	275,00
1000 x 290 mm, Rollenbahn 200 kg/m	364 9076	269,00
2000 x 290 mm, Rollenbahn 200 kg/m	364 9077	359,00

Zubehör Rollenbahnen 290 mm

seitliche Führungsrolle 200 mm, starr	364 9080	39,00
seitliche Führungsrolle 200 mm, beweglich ¹⁾	364 9078	59,00
horizontale Bündelspannrolle 290 mm ²⁾	364 9079	75,00
1 m Klapp-Anschlag mit Messeinteilung	364 9087	169,00
2 m Klapp-Anschlag mit Messeinteilung	364 9088	199,00
3 m Klapp-Anschlag mit Messeinteilung	364 9089	229,00
4 m Klapp-Anschlag mit Messeinteilung	364 9090	255,00
6 m Klapp-Anschlag mit Messeinteilung	364 9091	309,00
zusätzlicher Klapp-Anschlag	364 9092	139,00
Verbindungsstück zwischen Rollenbahn und Maschine	364 9191	25,00
Zusatzbeine zur Verstärkung der Tragkapazität	364 9166	89,00
Rollenbock, höhenverstellbar, Breite 290 mm, Tragkapazität 200 kg	364 9167	129,00
1 m Verlängerung für Anschlag	364 9206	27,00
2 m Verlängerung für Anschlag	364 9207	55,00

¹⁾ setzt die seitliche Führungsrolle 200 mm, starr, Art.-Nr. 364 9080 voraus

²⁾ setzt die Teile mit Art.-Nr. 364 9175 und 364 9080 voraus

Interesse an weiteren Produkten?



www.aircraft-kompressoren.de



www.optimum-maschinen.de



www.schweisskraft.de



www.holzwerk.de



www.unicraft.de

- Mit Erscheinen dieses Preiskataloges werden alle bisherigen Listen ungültig.
- Preise sind unverbindliche Preisempfehlungen, freibleibend, in €, zzgl. der gesetzlich gültigen MwSt., zzgl. Verpackungs-, Versand-, Transport-, Entlade-, Aufbau- und ggf. Einweisungskosten.
- Für Druckfehler, Irrtümer oder fehlerhafte Darstellung wird nicht gehaftet.
- Technische und optische Änderungen sind vorbehalten.
- Abb. teilweise mit optionalem Zubehör
- Die Lieferung erfolgt ausschließlich nach unseren Lieferungs- und Zahlungsbedingungen.

Vertrieb Deutschland:
Metallkraft Metallbearbeitungsmaschinen
Dr.-Robert-Pfleger-Str. 26
D-96103 Hallstadt/Bamberg
Tel. (09 51) 96 555 - 0
Fax (09 51) 96 555 - 55
email: info@metallkraft-maschinen.de

- Der Verkauf erfolgt über den Fachhandel.
- Die Ware bleibt bis zur vollständigen Bezahlung unser Eigentum.
- Bei Weiterveräußerung an Dritte bleibt unser Eigentumsvorbehalt bestehen.
- Im gewerblichen Bereich gelten die gesetzlichen Garantiebestimmungen.
- Vervielfältigung und Nachdruck auf jede Weise, auch auszugsweise, bedürfen immer unserer schriftlichen Genehmigung.

Produktion und Vertrieb Österreich:
AIRCRAFT Kompressorenbau GmbH
Gewerbestrasse Ost 6 · A - 4921 Hohenzell
Tel.: ++43 (0) 77 52 - 70 929-0
Fax : ++43 (0) 77 52 - 70 929-99
e-mail: info@aircraft.at
www.aircraft.at

Ihr Fachhändler:

www.metallkraft.de